

## Vedlegg 1.

### TEKNISKE SPESIFIKASJONER FOR FARTØY PÅ 30 METER OG OVER.

#### Nettseksjoner

	<u>Materiale</u>	<u>Tråd</u>	<u>Maskestørrelse</u>
Ristseksjon	PA (Nylon)	16-lagt rundfl. 90 m/kg (6mm)	140/142 mm
Forlengelse	PA (Nylon)	16-lagt rundfl. 90 m/kg (6mm)	140/142 mm
Forlengelse	PE	190 m/kg (4 mm) -Dobbelt	160 mm

Leisetau:	Bustron 32 mm
Bendsletråd:	16-lagt rundfl. 280 m/kg - impregnert
Tråd for innsyng av rister/kassett:	16-lagt rundfl. 90 m/kg (6 mm) -impregnert
Tråd for innsyng av PVC-duk	16-lagt rundfl. 50 m/kg (10mm) -impregnert
Kuletau:	14 mm PE

#### Rister

Materiale: Syrefast stål (18.12) - Kvalitet: SIS 2343

<u>Dimensjon:</u>	<u>1. hovedrist</u>	<u>2. hovedrist</u>	<u>Stopperist</u>
Ramme	20 mm	20 mm	20 mm
Spiler	12 mm	12 mm	
Tverrstag	16 mm	16 mm	16 mm
Langsgående stag			20 mm

Kledning av stopperist: PVC-duk 890/g/m<sup>2</sup> (Polymar 8556) forsterker med maljer (15/37) påsveiset langs kantene.  
- Avstand mellom maljer - på sidene: ca. 6 cm  
- topp/bunn: ca 10 cm

#### Ramme/kassett for 1. hovedrist

Dimensjon på ramme: 20 mm

Antall fester: - på sidene: 3 -forkant: 2 bakkant: 2

#### Ramme/kassett for 2. hovedrist

Dimensjon på ramme: 20 mm

Antall fester: -på sidene: 2 -forkant: 2 -bakkant: 2

#### Kjetting, låser og kuler

Kjetting: 7 mm (7x23 mm) kortlenket Alloy stålkjetting (Grad 80)

Kobling av kjetting: Alloy leddet koblingsløkke GM-7  
Alloy leddet koblingsløkke GM-10

Kobling av rister: Alloy leddet koblingsløkke GM-10

Fløyttkuler: 8" (200 mm)

Øvre rammeavstand måles fra innsiden av rammens overkant på 1. hovedrist til innsiden av rammens overkant på stopperisten.

Målingene foretas fra midten av begge ristene.

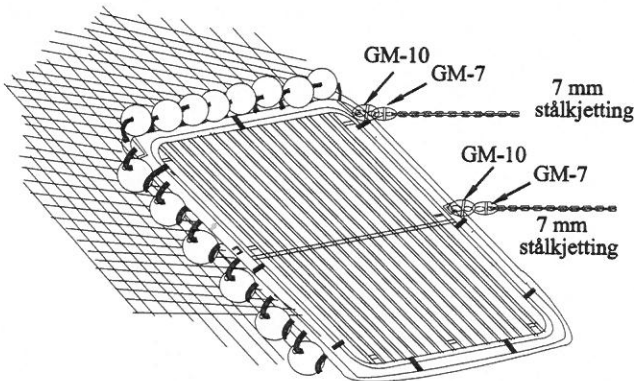
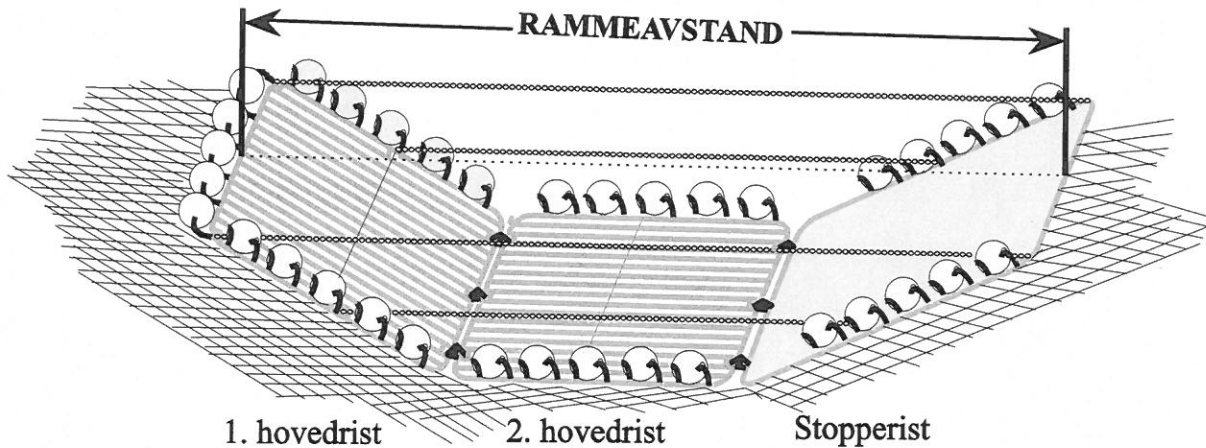

### Kobling av støttekjetting i system der kassett benyttes i 1. hovedrist

Kuler - 1. hovedrist: 20 stk	Øvre rammeavstand: 436 cm
- 2. hovedrist: 10 stk	Øvre kjetting: ca. 414 cm
- Stopperist: 10 stk	Nedre kjetting: ca. 279 cm

Angitte kjettinglengder er inklusive GM-lås

### Kobling av støttekjetting i system uten kassett

Kuler - 1. hovedrist: 15 stk	Øvre rammeavstand: 424 cm
- 2. hovedrist: 10 stk	Øvre kjetting: ca. 414 cm
- Stopperist: 10 stk	Nedre kjetting: ca. 279 cm

Angitte kjettinglengder er inklusive GM-lås

### Kobling av støttekjetting i system der kassett benyttes i både 1. og 2. hovedrist

Kuler - 1. hovedrist: 20 stk	Øvre rammeavstand: 446 cm
- 2. hovedrist: 14 stk	Øvre kjetting: ca. 424 cm
- Stopperist: 10 stk	Nedre kjetting: ca. 289 cm

Angitte kjettinglengder er inklusive GM-lås

### Kobling av støttekjetting i system der kassett benyttes i 1. hovedrist og stenger langs 2. hovedrist

Kuler - 1. hovedrist: 20 stk	Øvre rammeavstand: 436 cm
- 2. hovedrist: 12/14 stk	Øvre kjetting: ca. 414 cm
- Stopperist: 10 stk	Nedre kjetting: ca. 279 cm

Angitte kjettinglengder er inklusive GM-lås

Oppdatert for Fiskeridirektoratet  
pr. januar 2000 (RBL)

## Forlengelse foran sorteringsrist i torske-trål Sort-X

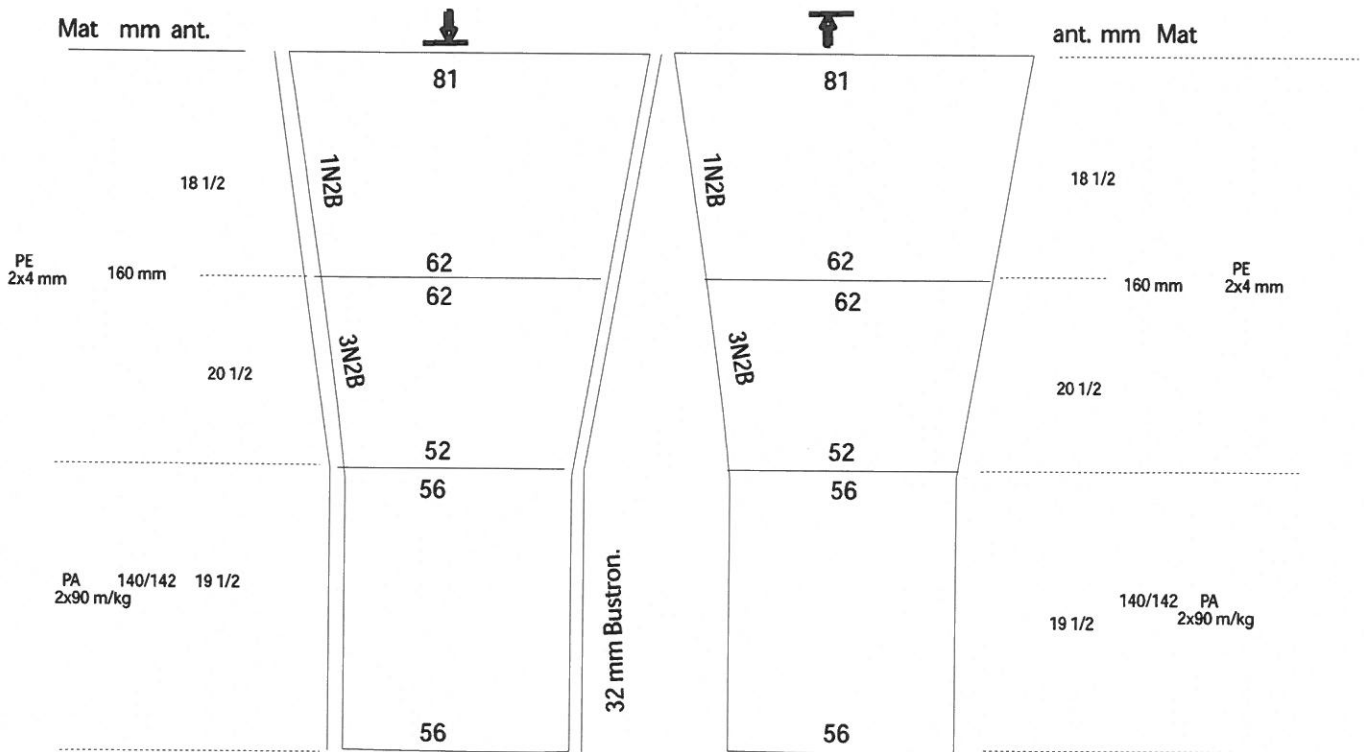

## Vedlegg 2.

### TEKNISKE SPESIFIKASJONER FOR FARTØY UNDER 30 METER.

#### Nettseksjoner

	Materiale	Tråd	Maskestørrelse
Ristseksjon	P.A.(Nylon)	16-lagt rundfl.200 m/kg	140/142 mm
Forlengelse	P.A.(Nylon)	16-lagt rundfl. 200 m/kg	140/142 mm

Leisetau:	Bustron 24 mm
Bendsletråd:	16-lagt rundfl. 280 m/kg -impregnert
Tråd for innsyng av rister:	16-lagt rundfl. 90 m/kg ( 6mm) -impregnert
Tråd for innsyng av PVC-duk:	16-lagt rundfl. 50 m/kg (10mm) -impregnert
Kuletau:	14 mm P.E.

#### Rister

Materiale: Syrefast stål (18.12) - Kvalitet: SIS 2343

	<u>1.hovedrist</u>	<u>2.hovedrist</u>	<u>Stopperist</u>
Dim.ramme	20 mm	20 mm	20 mm
Dim. spiler	12 mm	12 mm	
Dim. tverrstag	16 mm	16 mm	16 mm
Dim. langsgående stag			20 mm

Kledning av stopperist: PVC-duk 890 g/m<sup>2</sup> (Polymar 8556) forsterket med maljer (15/37)påsveiset langs kantene.  
- Avstand mellom maljer - på sidene: ca 6 cm  
- topp/bunn ca. 10 cm

#### Ramme/kassett for frontrist

Dimensjon på ramme: 20 mm

Antall fester: - på sidene: 2 - topp:2 - bunn:2

#### Ramme/kassett for midtrist

Dimensjon på ramme: 20 mm

Antall fester: - på sidene:1 - topp: 2 - bunn:2

#### Kjetting, låser og kuler

Kjetting: 7 mm (7x23) kortlenket Alloy stålkjetting (Grad 80)

Kobling av kjetting: Alloy leddet koblingsløkke GM-7  
Alloy leddet koblingsløkke GM-10

Kobling av rister: Alloy leddet koblingsløkke GM-10

Fløyttkuler: 8" (200 mm)

Øvre rammeavstand måles fra innsiden av rammens overkant på 1. hovedrist til innsiden av rammens overkant på stopperisten.

Målingene foretas fra midten av begge ristene

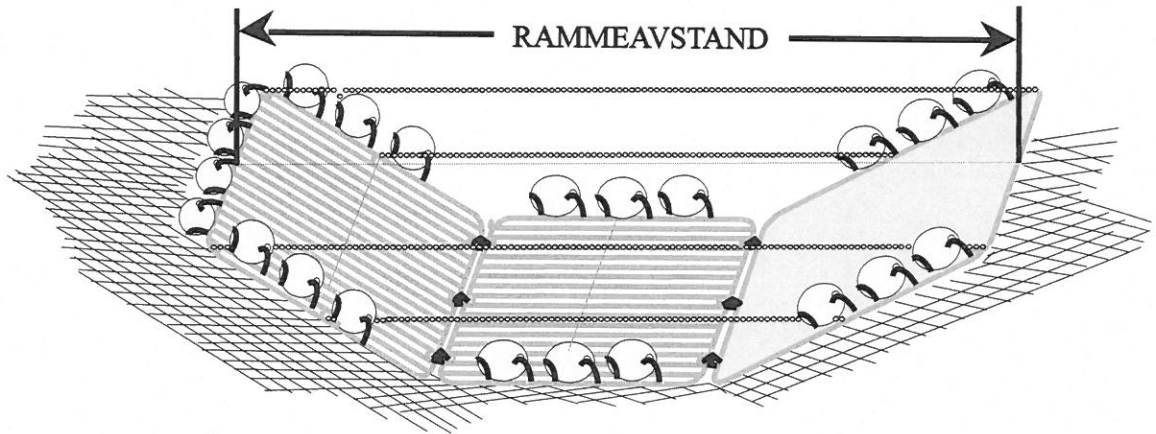

1. hovedrist

2. hovedrist

Stopperist

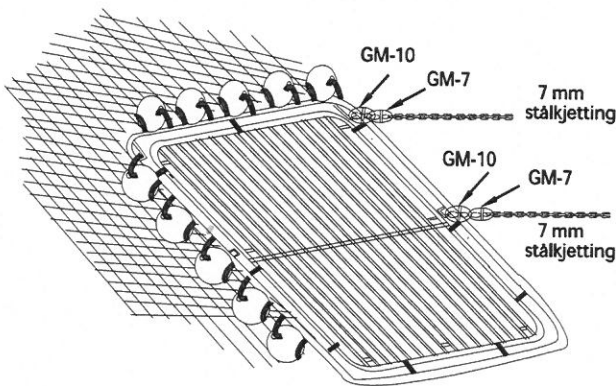

### Kobling av støttekjetting i system der kassett benyttes i 1. hovedrist

Kuler - 1. hovedrist: 15 stk      Øvre rammeavstand: 270 cm  
 - 2. hovedrist: 6 stk      Øvre kjetting: ca. 247 cm  
 - Stopperist: 6 stk      Nedre kjetting: ca. 178 cm

Angitte kjettinglengder er inklusive GM-lås

### Kobling av støttekjetting i system uten kassett

Kuler - 1. hovedrist : 10 stk      Øvre rammeavstand: 260 cm  
 - 2. hovedrist: 6 stk      Øvre kjetting: ca. 247 cm  
 - Stopperist: 6 stk      Nedre kjetting: ca. 178 cm

Angitte kjettinglengder er inklusive GM-lås

### Kobling av støttekjetting i system der kassett benyttes i både 1. og 2. hovedrist

Kuler - 1. hovedrist: 15 stk      Øvre rammeavstand: 282 cm  
 - 2. hovedrist: 8 stk      Øvre kjetting: ca. 259 cm  
 - Stopperist: 6 stk      Nedre kjetting: ca. 190 cm

Angitte kjettinglengder er inklusive GM-lås

### Kobling av støttekjetting i system der kassett benyttes i 1. hovedrist og stenger langs 2. hovedrist

Kuler - 1. hovedrist: 15 stk      Øvre rammeavstand: 270 cm  
 - 2. hovedrist: 8 stk      Øvre kjetting: ca. 247 cm  
 - Stopperist: 6 stk      Nedre kjetting: ca. 178 cm

Angitte kjettinglengder er inklusive GM-lås

Oppdatert for Fiskeridirektoratet  
 pr. januar 2000 (RBL)

## Forlængelse foran sorteringsrist

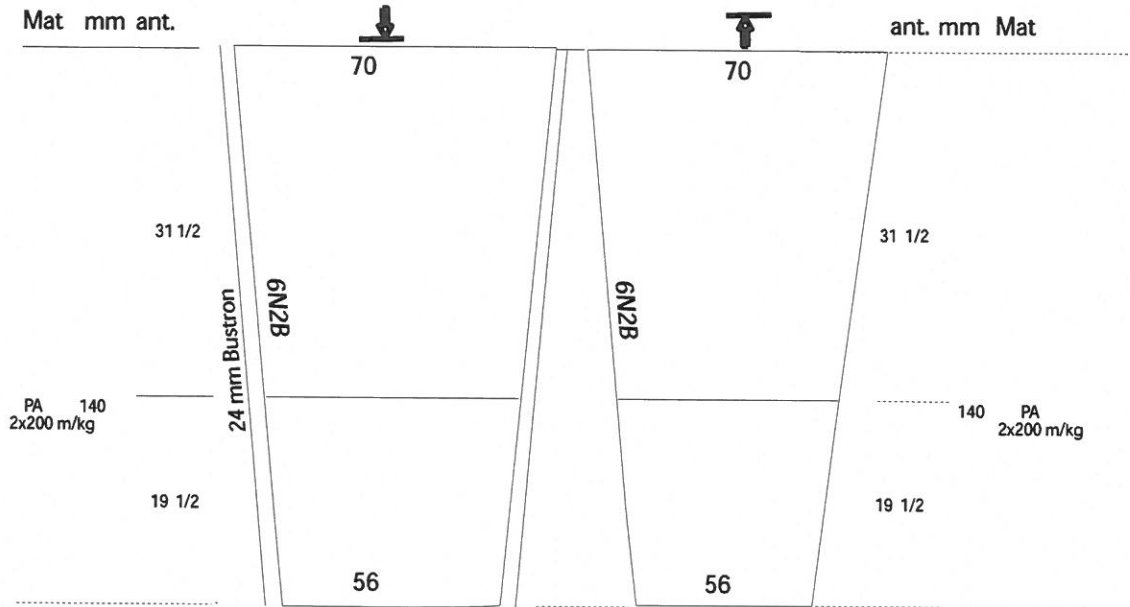

## Spesifikasjon for enkel sorteringsrist i torsketrål

Fig. 1 Montering av sorteringsristsystem.

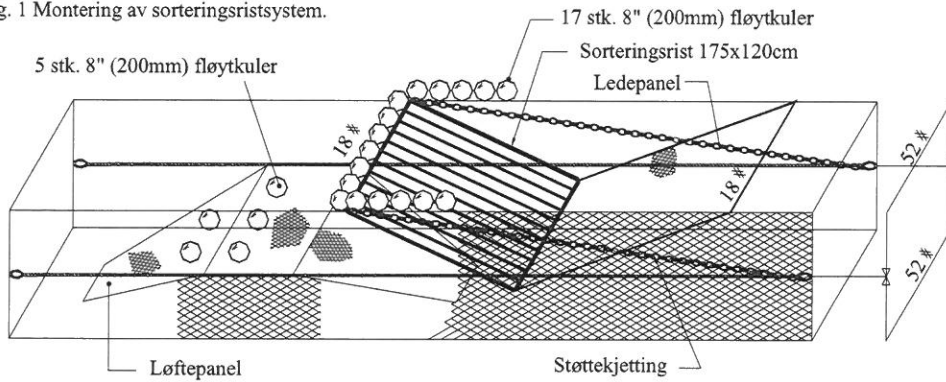

Fig. 2 Sorteringsristsystemet sett fra siden.

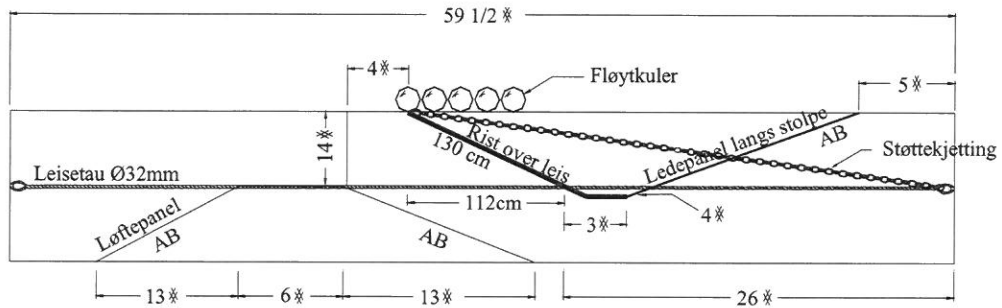

Fig. 3 Sorteringsristsystemet sett ovenfra.

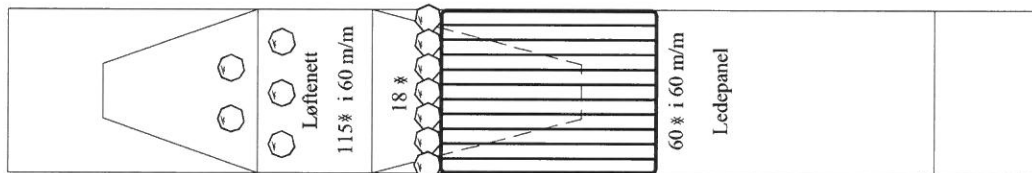

Fig. 4 Forlengelse mellom trålbelt og ristseksjon.

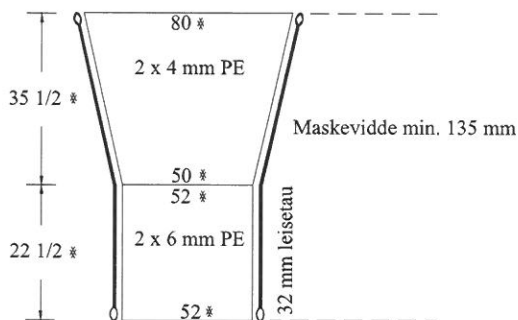

Fig. 5 Nettseksjon for montering av sorteringsrist, løftepanel og ledepanel.

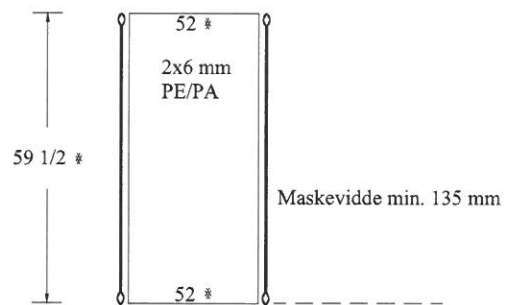

Fig. 6a Sorteringsrist for torsketrål, helsveist i syrefast stål.

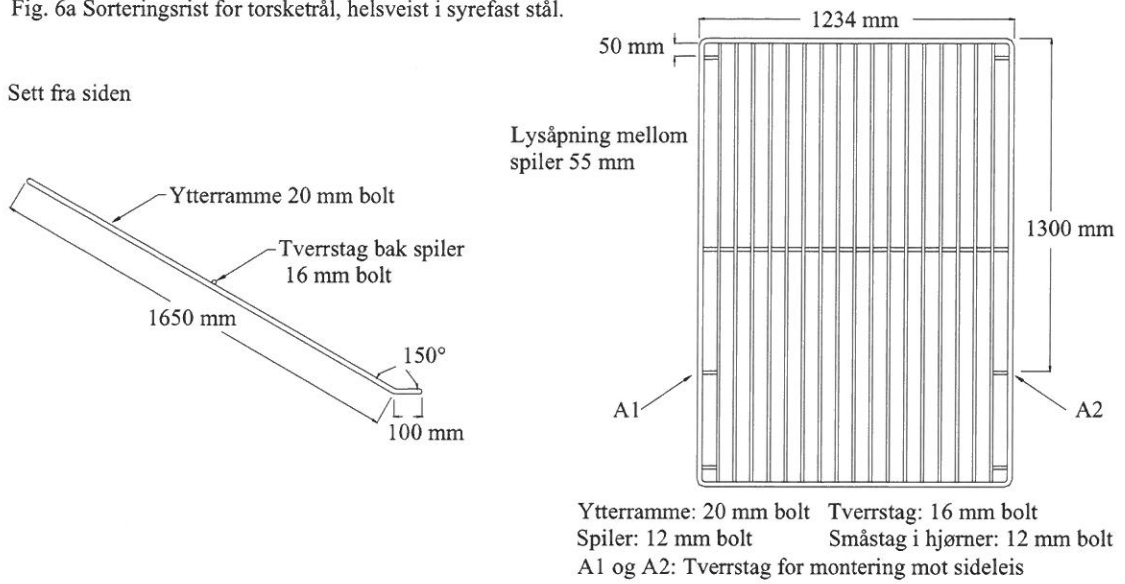

Fig. 6b Sorteringsristkassetts utforming og mål (i mm).

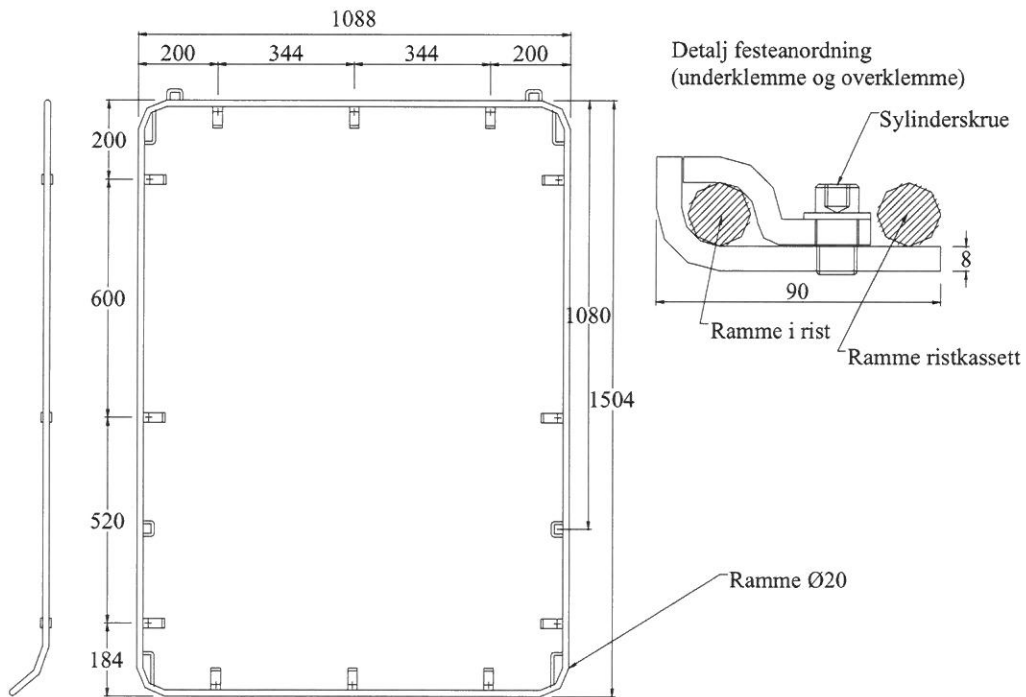

Fig. 6c Innmontering av sorteringsrist i nettseksjonen.

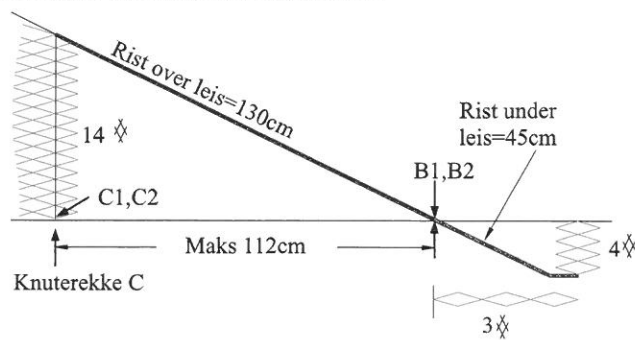



Fig. 6d Innmontering av sorteringsristkassett i nettseksjonen.

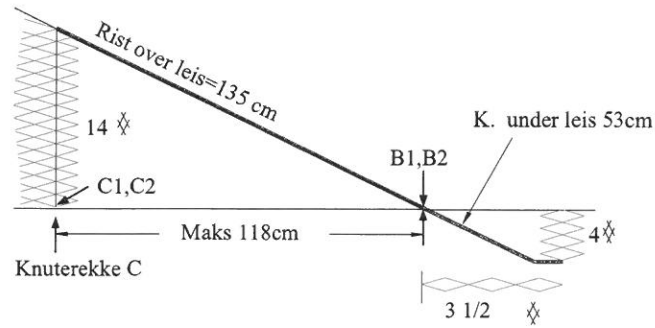

Fig. 7 Løftepanel.

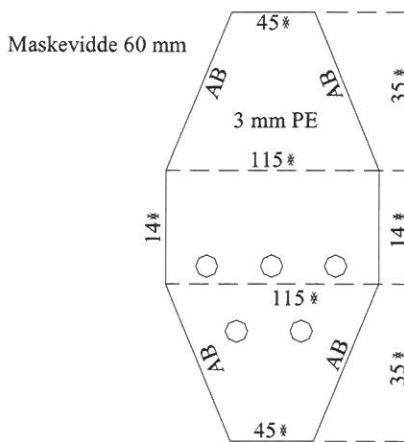

Fig. 8 Ledepanel.

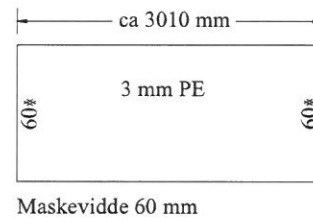
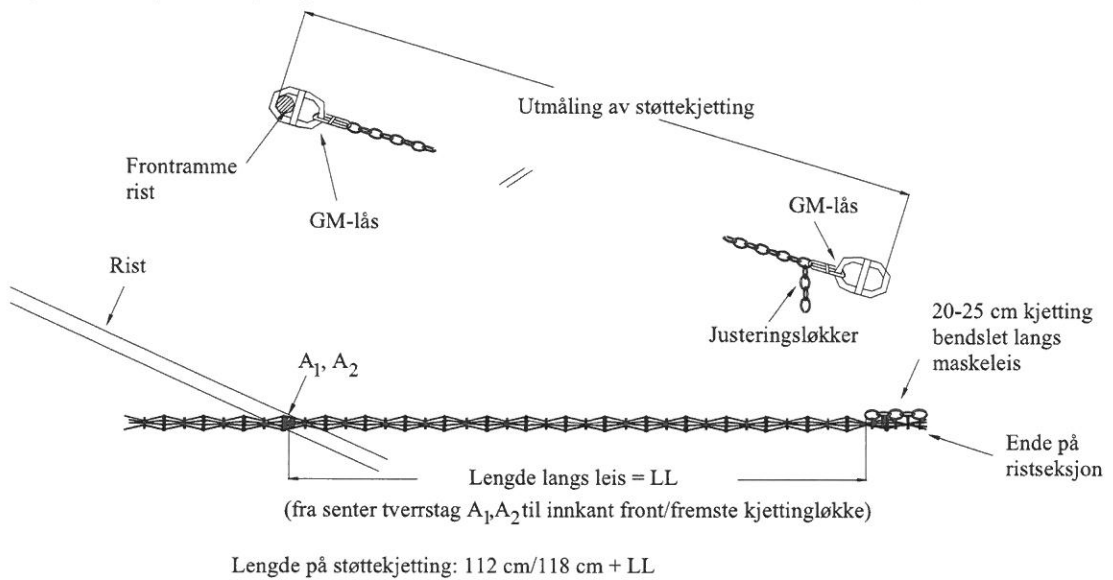
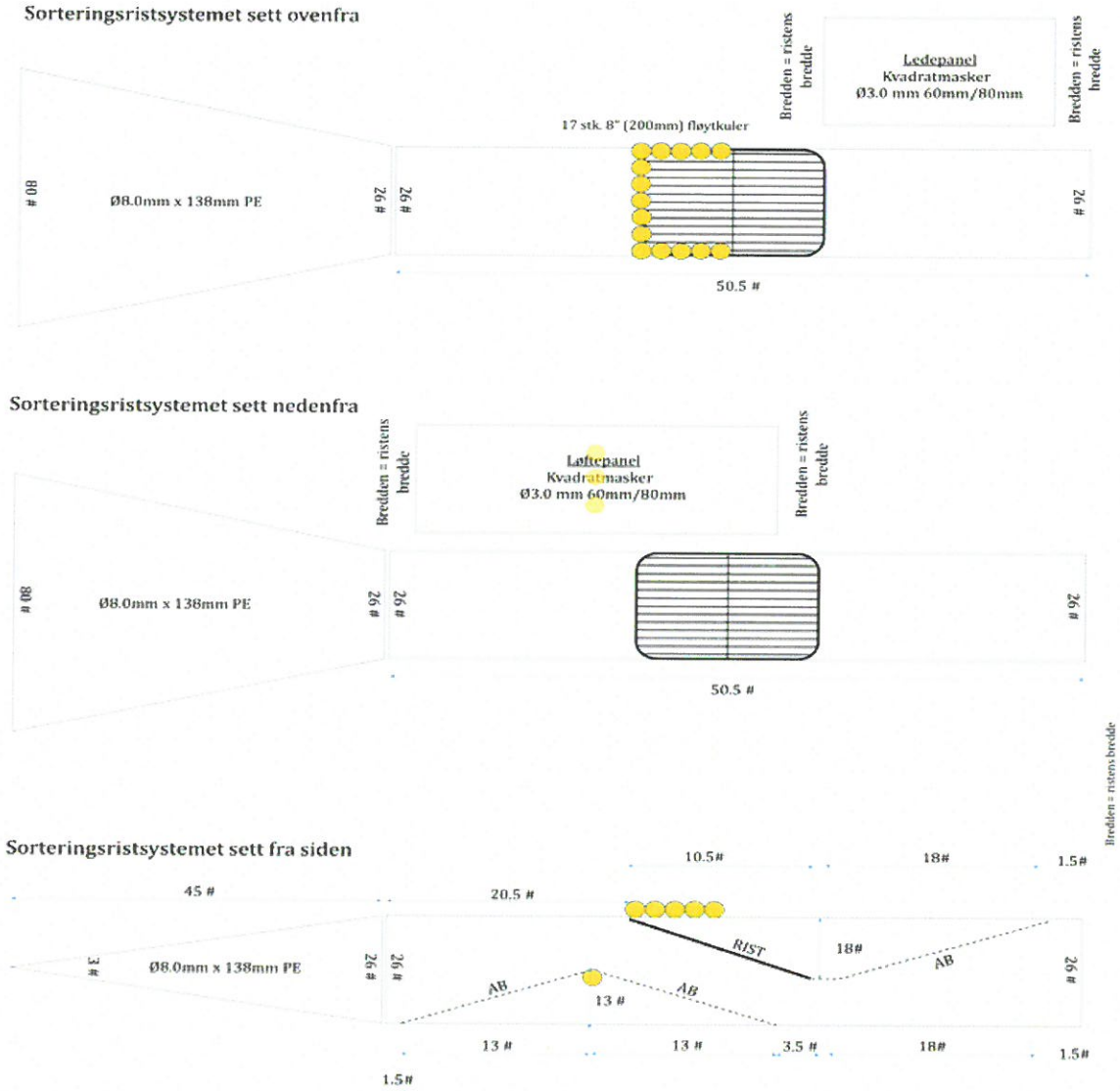

Fig. 9 Montering av støttekjetting.



### Fire-panels nettseksjon, enkel sorteringsrist

**NB!** Antallet masker i T-retning (tverretning) er frie masker.



Figur 1 Montering av fire-panels nettseksjon

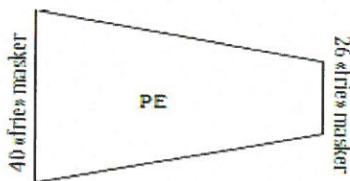

Figur 2. Skrånkjært nettseksjon X 4, for montering mot firepanels trålbelt.

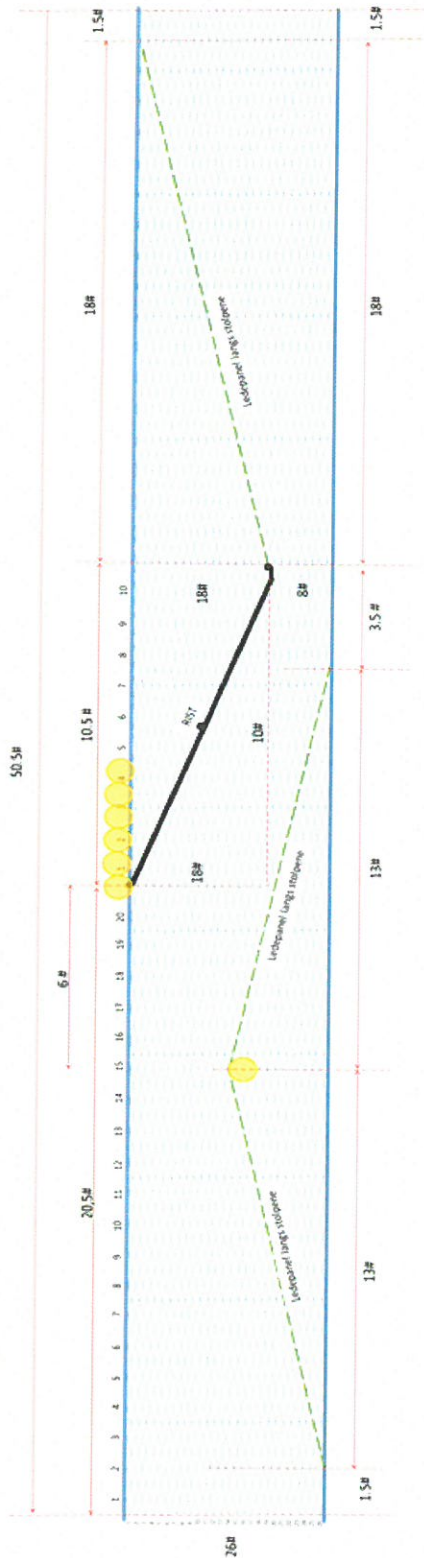

Figur 3 Innmontering av enkelrist, løftepanel og ledepanel i fire-panels nettseksjon

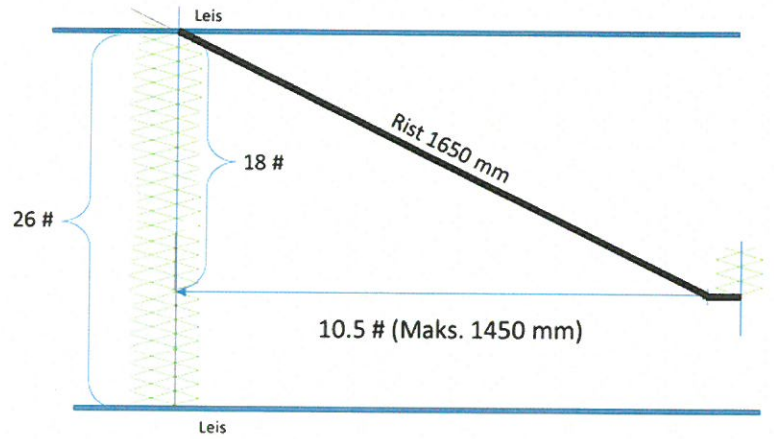

Figur 4. Montering av rist i fire-panels enkeltristseksjon.

## TECHNICAL SPECIFICATION FOR THE "SORT-V" SORTING SYSTEM USED ON VESSELS WITH MAIN ENGINE POWER LESS THAN 1000 KW

### THE NETTING SECTION

	Material	Mesh size
Cylindrical part of the system	Twisted or braided twine, 3.1-6.0 mm in diameter	Min 135 mm
Guiding panel	Thread, 2.3-2.5 mm in diameter	Max 40 mm
Lifting panel	Thread, 2.3-2.5 mm in diameter	Max 40 mm
Lastridge rope	3-5 meshes from each side of the panels of the cylindrical part are taken to the seam	
Strengthening of lifting and guiding panels of the system cylindrical part	1-2 meshes from each edge of panels attached are taken to the seam	
Mounting of cylindrical part, fastening of guiding and lifting panels to the upper and lower panels of the system cylindrical part	Twine, 6.0 mm in diameter	
Fastening of guiding and lifting panels to the side panels of the cylindrical part	Twine, 5.0 mm in diameter	
Fastening of the grid to the upper and side panels of the system cylindrical part	Twine, 3.0-6.0 mm in diameter	
Fastening of the guiding panel to the grid	Twine, 3.1-5.0 mm in diameter	
Fastening of floats to the grid	Rope, 30 mm in circumference, 9.6 mm in diameter	

### THE GRID

Material: general-purpose or stainless steel, or fibre glass.  
 Frame: a bar, 23-26 mm in diameter.  
 Longitudinal rods: bars, 12-13 mm in diameter.  
 Lateral rods: bars, 14-16 mm in diameter.

### THE FLOATS

Plastic or metal floats, 200-220 mm in diameter.

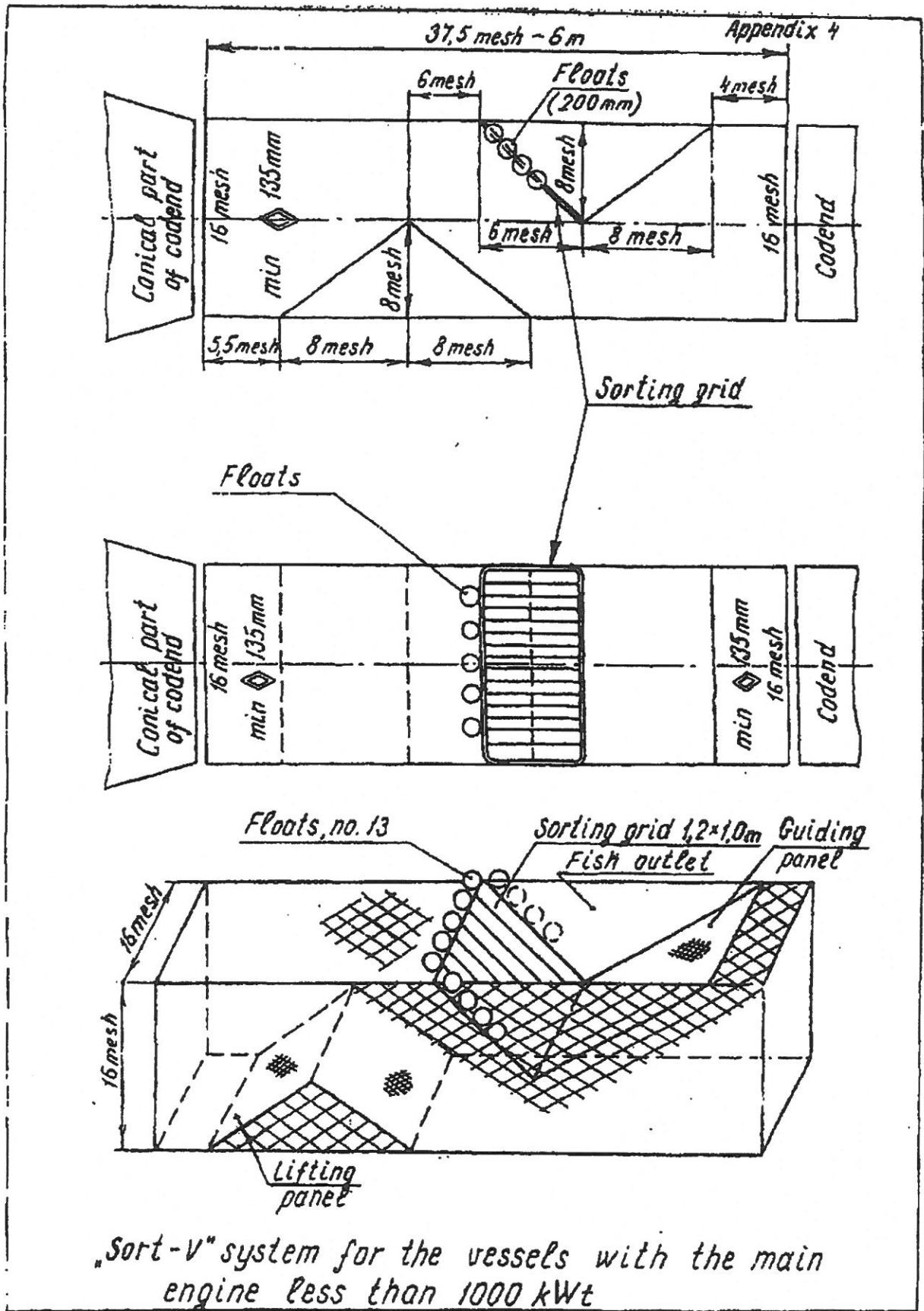

Ref A8-1001A	SORT-V SMALL-TYPE	PINRO
Data 09.07.03	Mounting of grid and float	183763; 6 Knipovich St, Murmansk, Russia

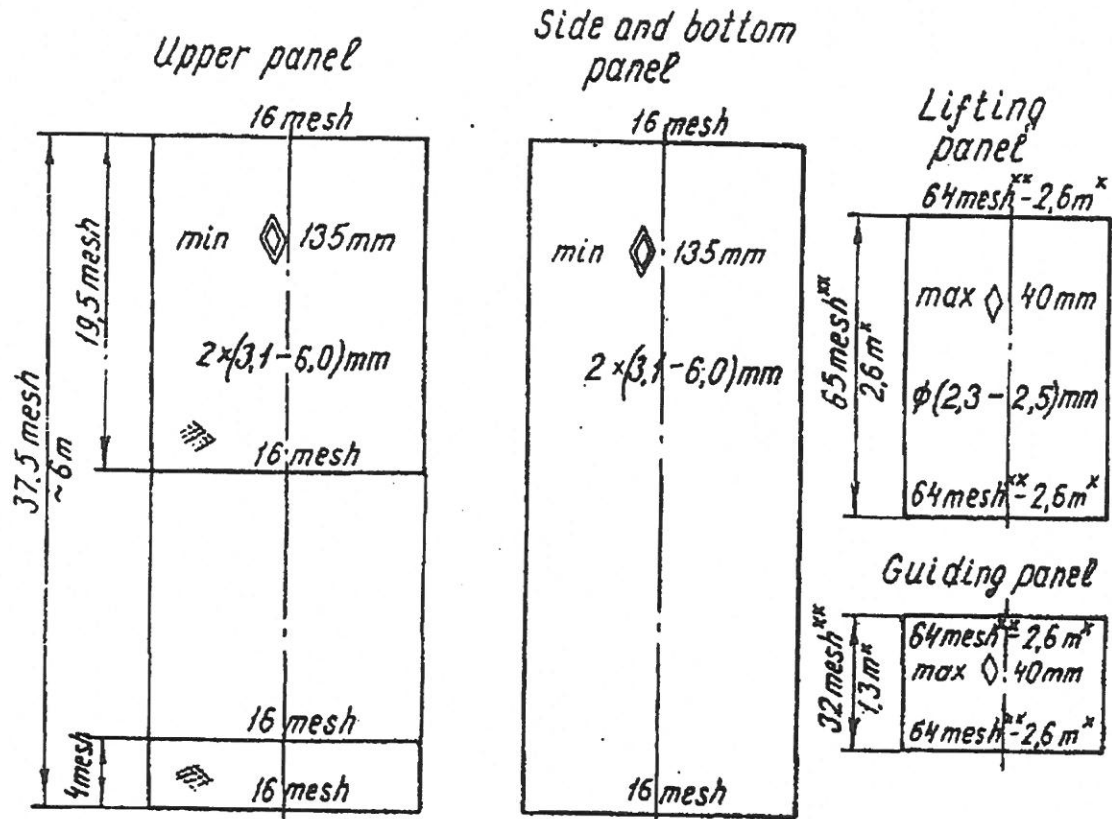

Scheme of mounting the panels to the side panel

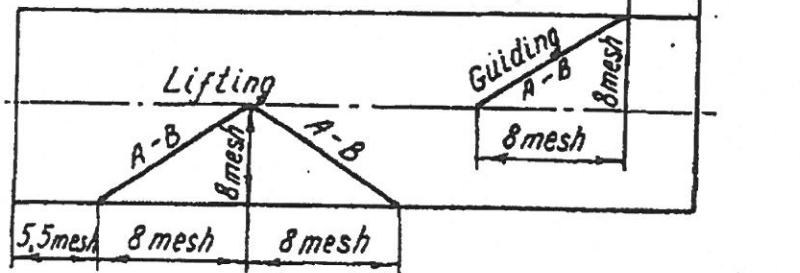

<sup>x</sup> - acceptable deviation of linear size by  $\pm 10\%$   
<sup>xx</sup> - calculated number of meshes

Netting section of „Sort-V” system for the vessels with the main engine less than 1000 kWt

Ref. A8-1001A

Data 09.07.03

SORT-V SMALL-TYPE

Netting section

PINRO

183763, 6 Knipovich st., Murmansk, Russia

## Appendix 5

### TECHNICAL SPECIFICATION FOR THE "SORT-V" SORTING SYSTEM USED ON VESSELS WITH MAIN ENGINE POWER OF MORE THAN 1000 KW

#### THE NETTING SECTION

	Material	Mesh size
Cylindrical part of the system	Twisted or braided twine, 3.1-7.0 mm in diameter	Min 135 mm
Guiding panel	Thread, 2.3-2.5 mm in diameter	Max 40 mm
Lifting panel	Thread, 2.3-2.5 mm in diameter	Max 40 mm
Lastridge rope	3-5 meshes from each side of the panels of the cylindrical part are taken to the seam	
Strengthening of lifting and guiding panels of the system cylindrical part	1-2 meshes from each edge of panels attached are taken to the seam	
Mounting of cylindrical part, fastening of guiding and lifting panels to the upper and lower panels of the system cylindrical part	Twine, 3.1-7.0 mm in diameter	
Fastening of guiding and lifting panels to the side panels of the cylindrical part	Twine, 3.1-5.0 mm in diameter	
Fastening of the grid to the upper and side panels of the system cylindrical part	Twine, 5.0-7.0 mm in diameter	
Fastening of the guiding panel to the grid	Twine, 3.1-5.0 mm in diameter	
Fastening of floats to the grid	Rope, 30 mm in circumference, 9.6 mm in diameter	

#### THE GRID

Material: general-purpose or stainless steel, or fibre glass.

Frame: a bar, 23-30 mm in diameter.

Longitudinal rods: bars, 12-13 mm in diameter.

Lateral rods: bars, 14-16 mm in diameter.

#### THE FLOATS

Plastic or metal floats, 200-220 mm in diameter.

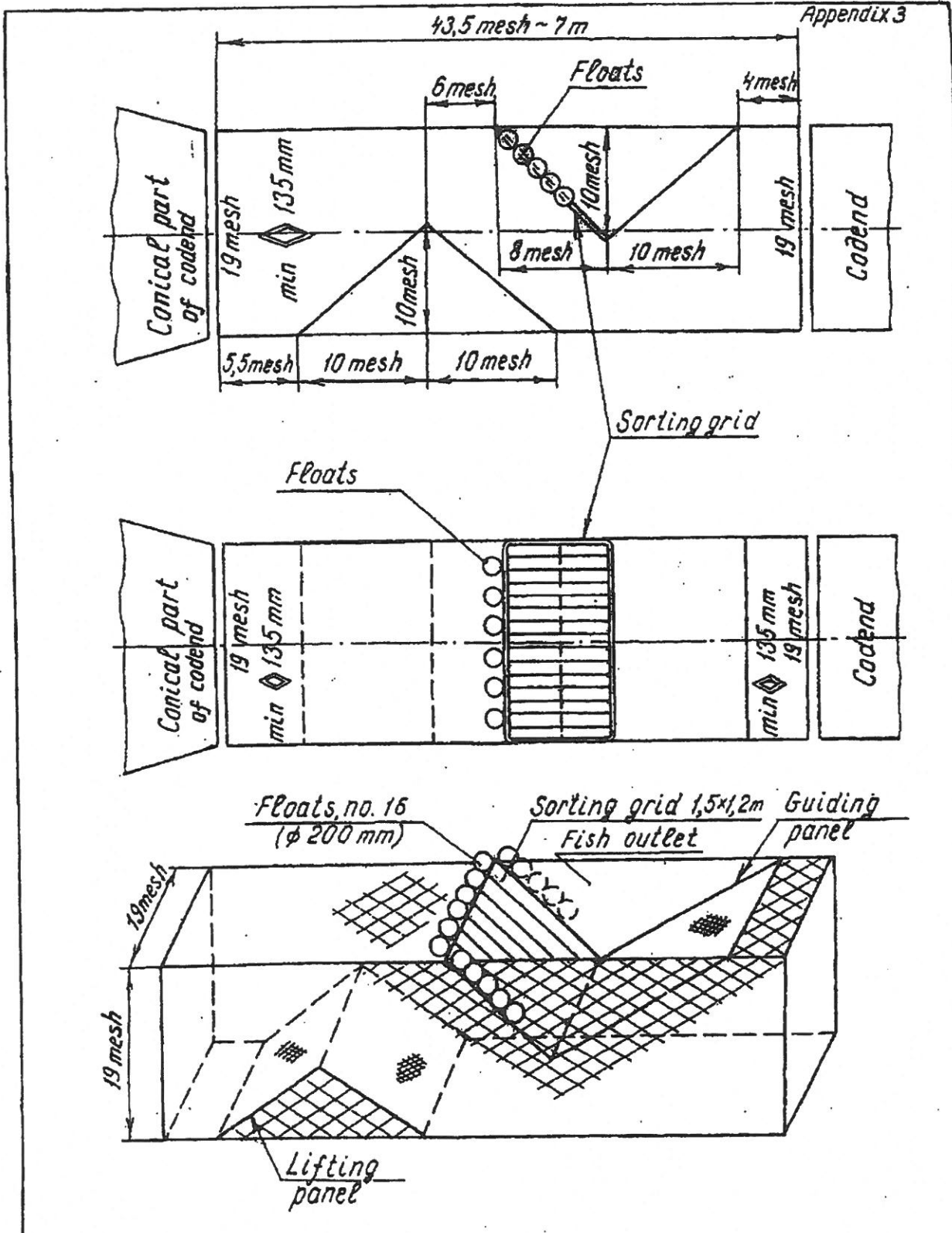

Appendix 3

"Sort-V" system for the vessels with the main engine power 1000 kwt above

Ref. AB-1000A	SORT-V BIG-TYPE	PINRO
Data 09.07.03	Mounting of grid and float	183763; 6 Knipovich St. Murmansk, Russia



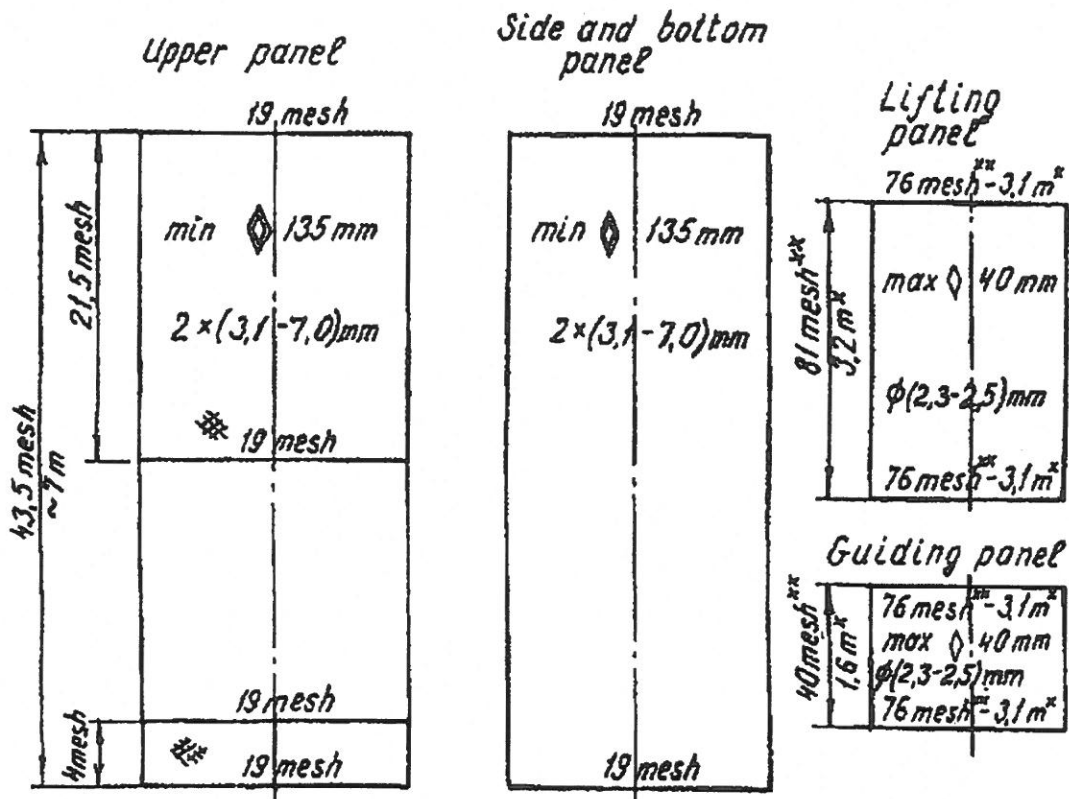

Scheme of mounting the panels to the side panel

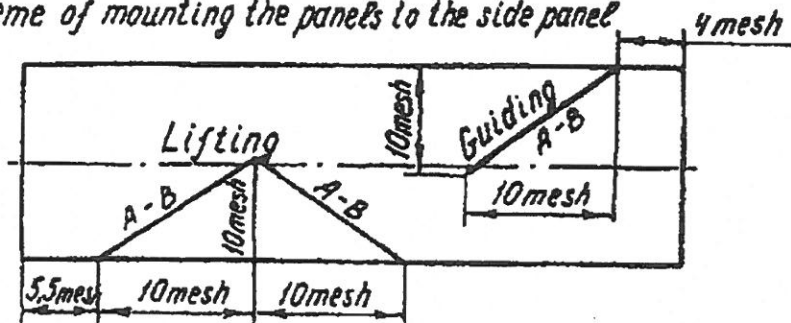

\* - acceptable deviation of linear size by  $\pm 10\%$   
 \*\* - calculated number of meshes

Netting section of "Sort-V" system for the vessels with the main engine power 1000 kWt above

Ref. AB-1000A	SORT-V BIG-TYPE	PINRO
Data 09.07.03	Netting section	183763; 6 Knipovich St, Murmansk, Russia

Vedlegg 6.

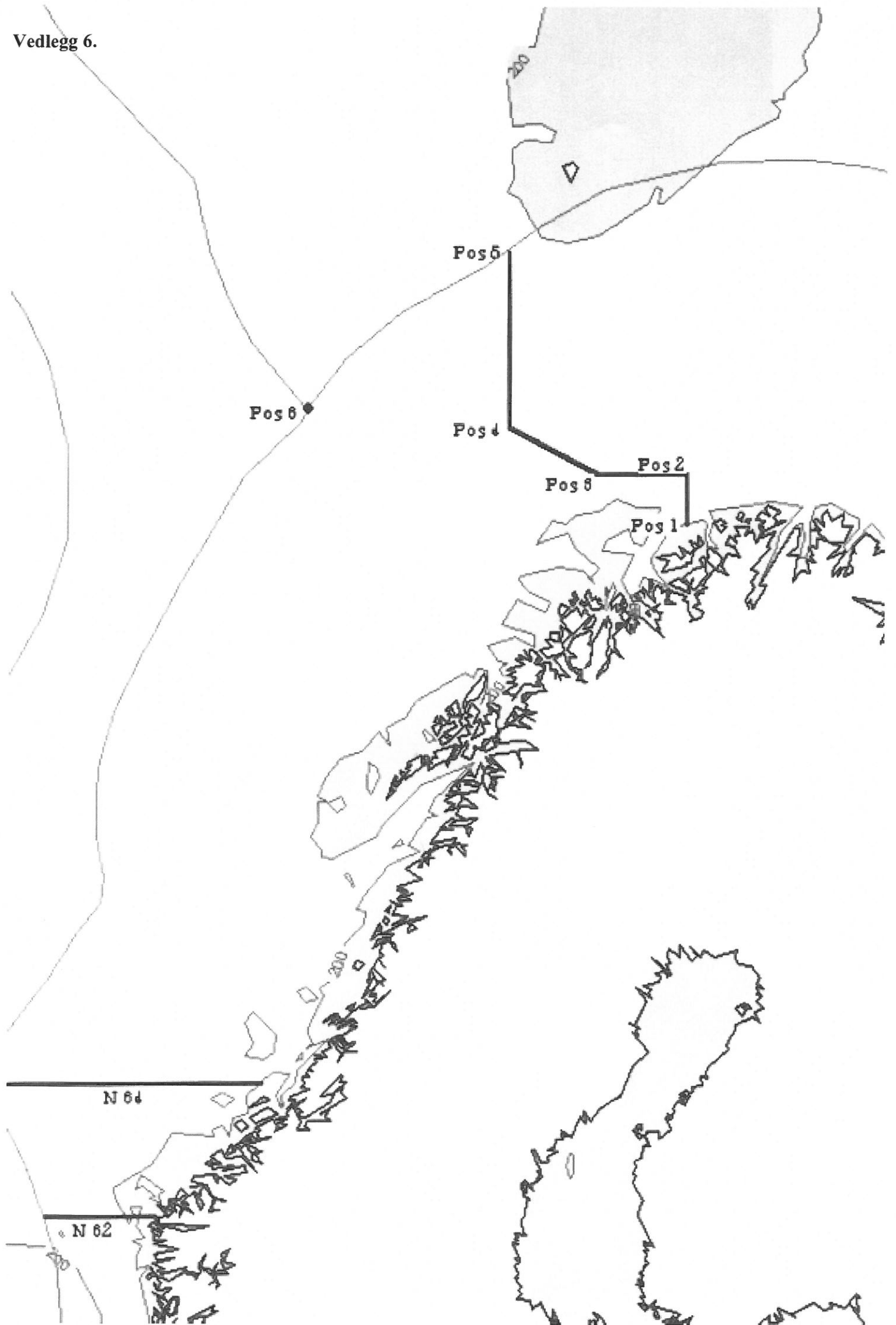

Nettseksjon, over- og underpanel

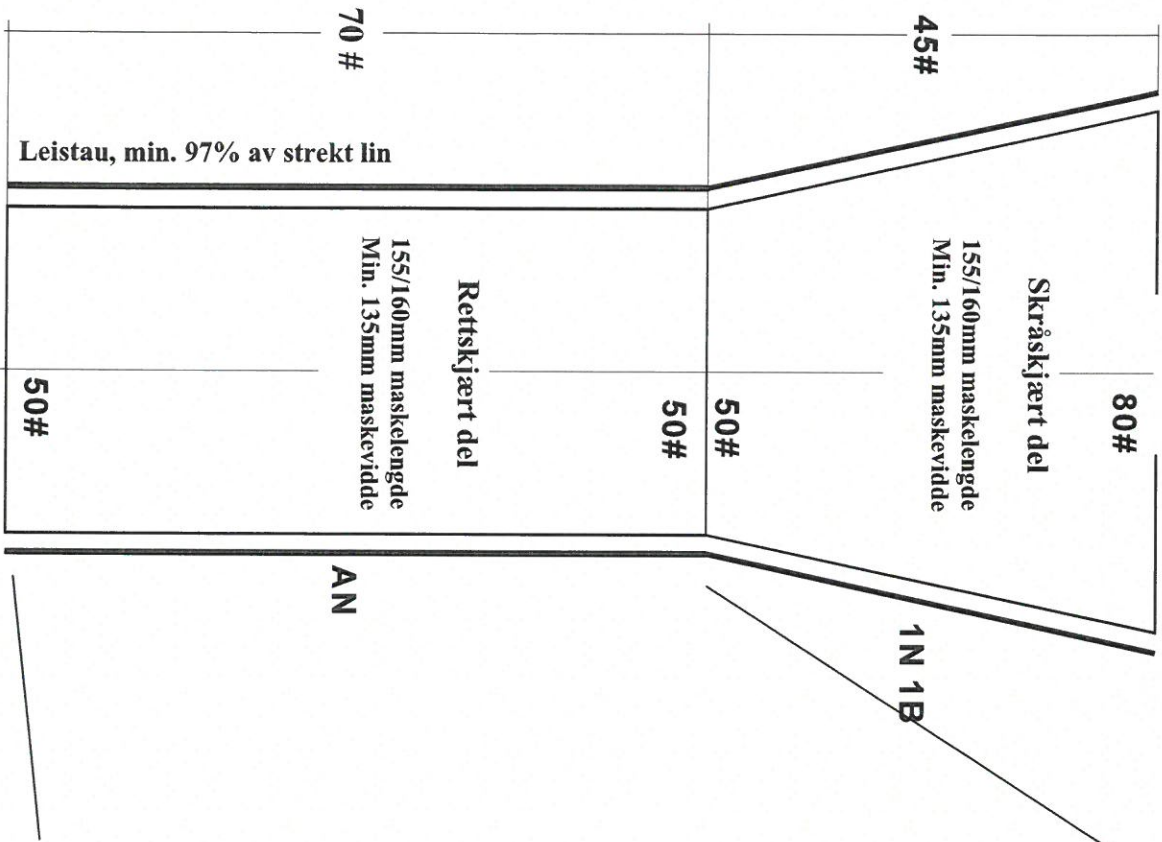

Rett skjært del: Underpanel

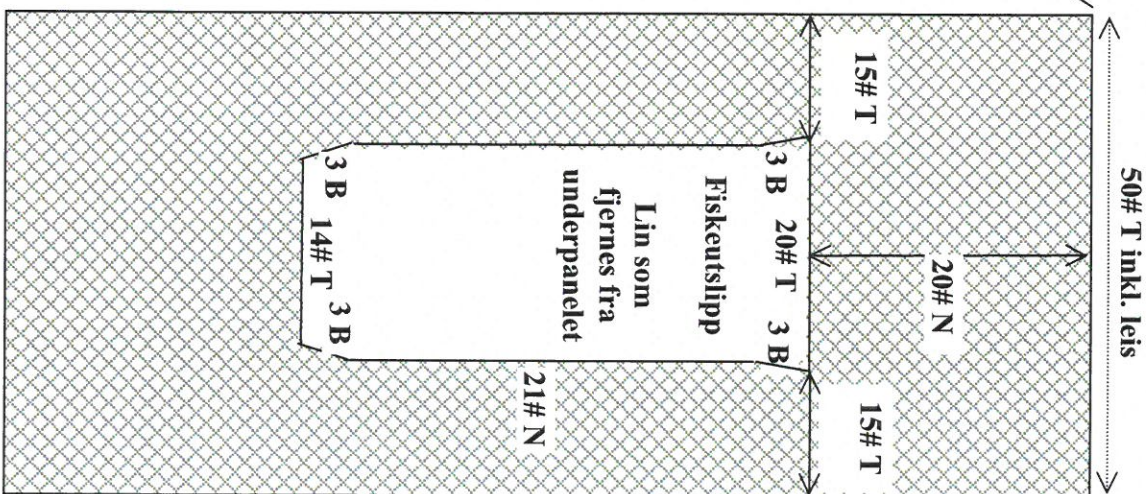

Rett skjært del: Overpanel

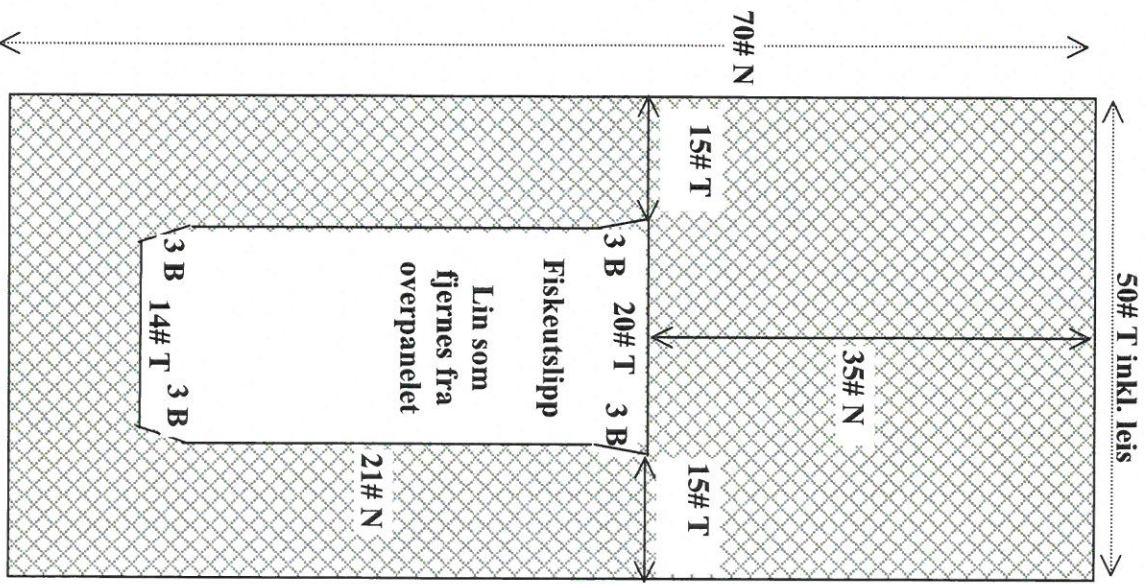

Figur 1 Nettseksjon til fleksibelt seleksjonssystem

Figur 2 Utforming av fiskeutslipp i under og overpanelet

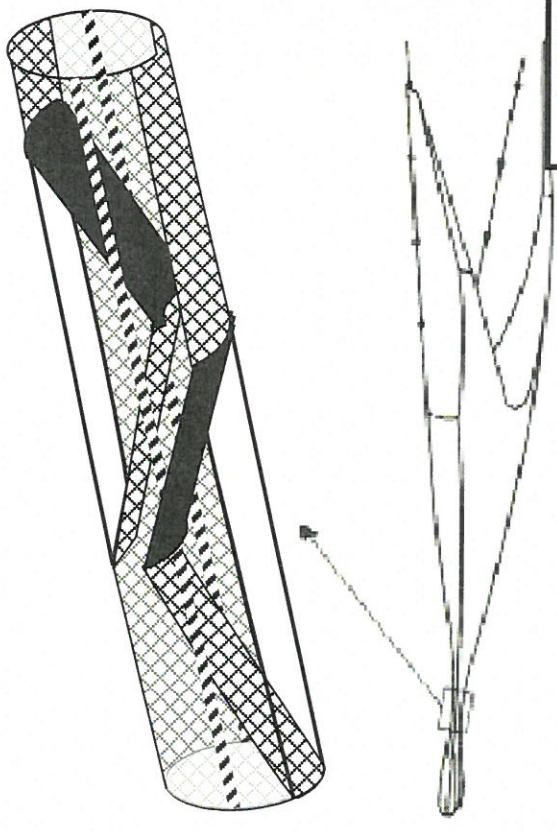

Figur 3 Plassering av fleksibelt seleksjonssystem  
28# N

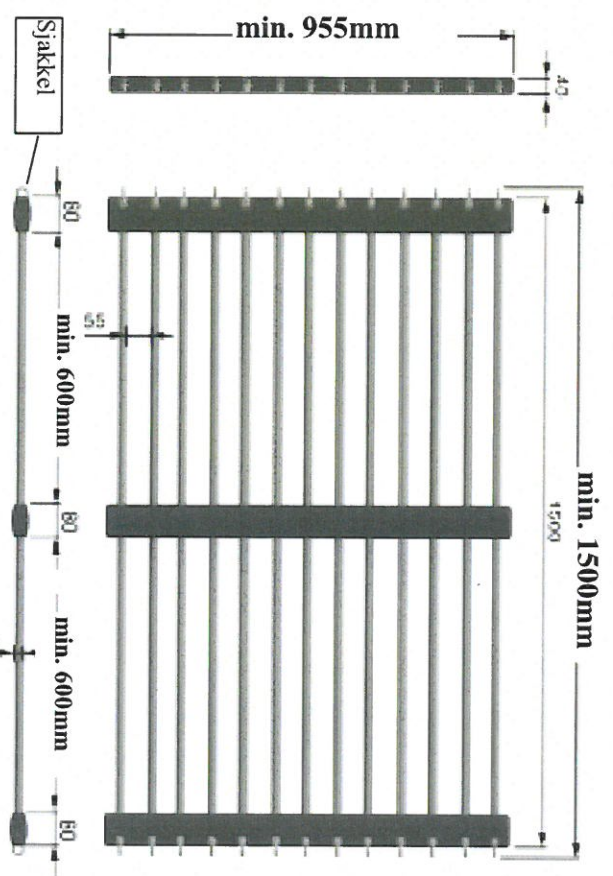

Figur 4 Mål på Flexirist

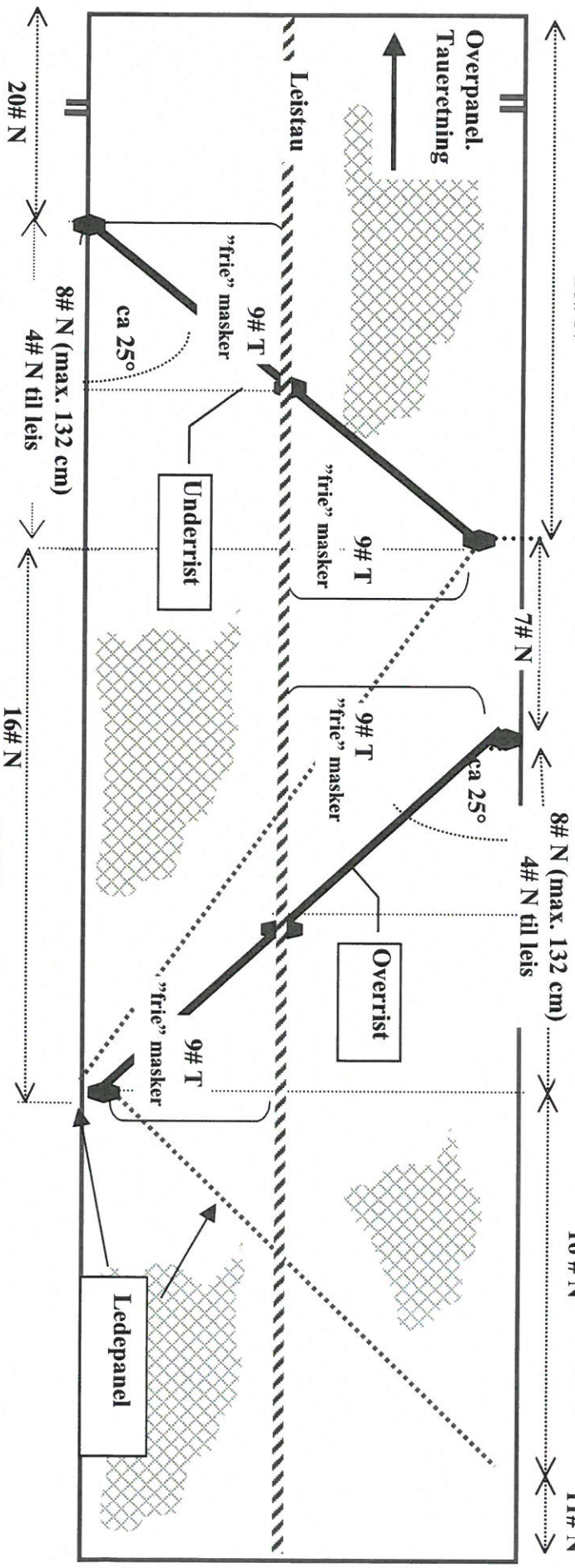

Figur 5 Montering av rister og ledepanel i rettskjært nettseksjon

## VEDLEGG 7

Figur 6. Skisse for kontroll av innmonteringsvinkelen på fleksiristene.

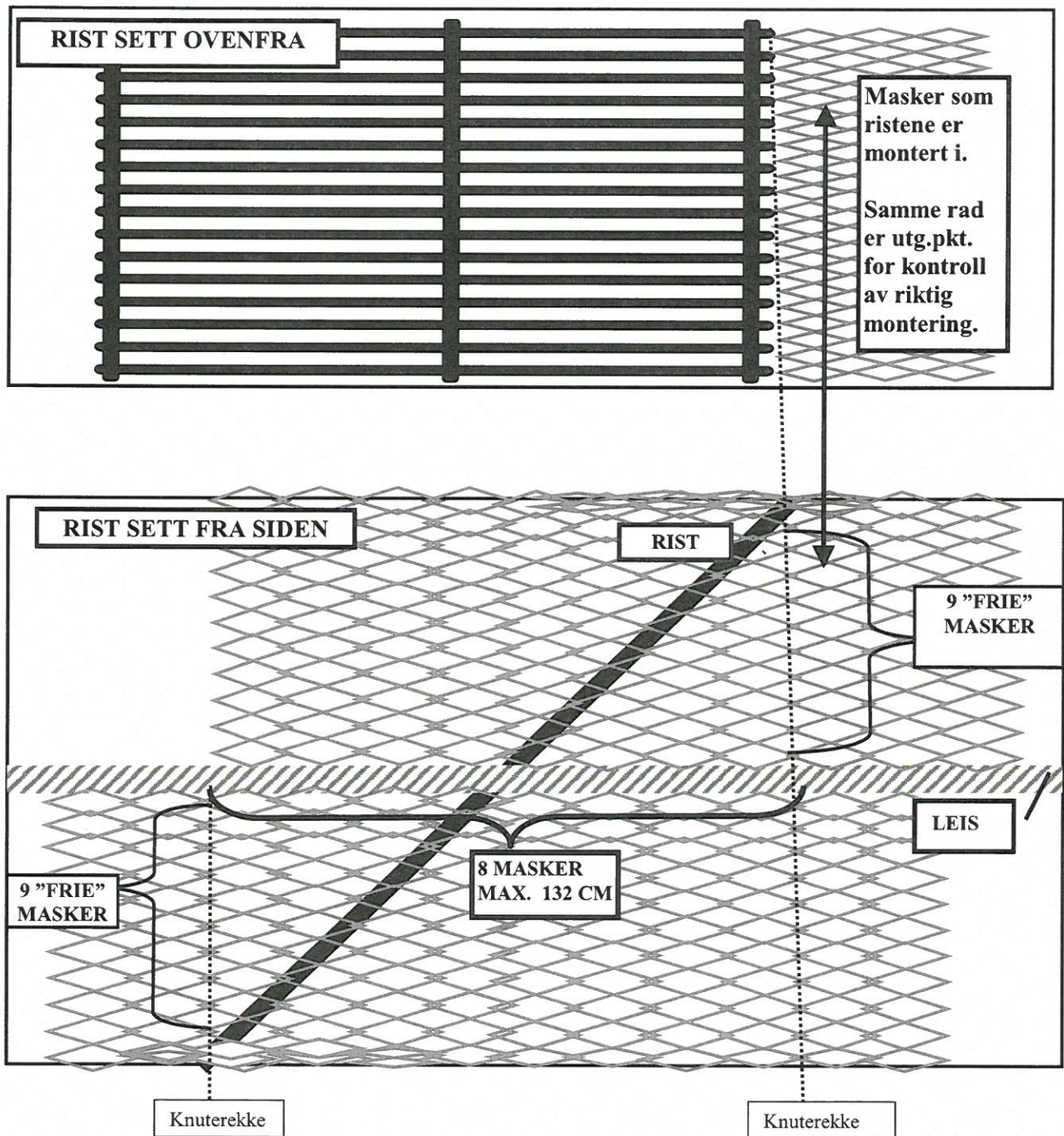

## Fire-panels nettseksjon, fleksirist.

**NB!** Antallet masker i T-retning (tverrveien) er «frie» masker.

Sorteringsristssystemet sett ovenfra

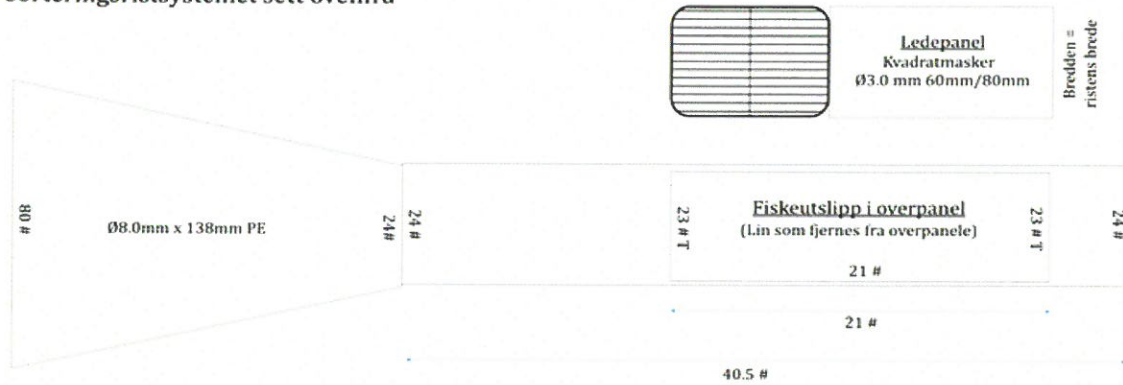

Sorteringsristssystemet sett nedenfra

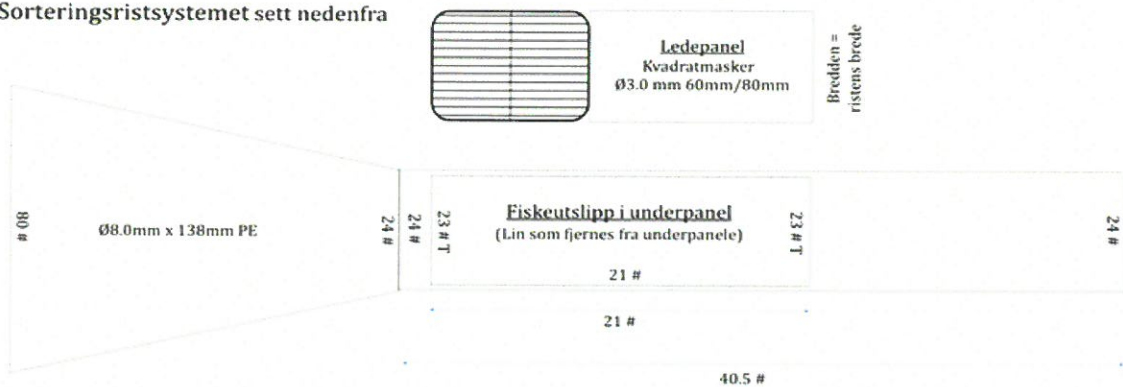

Sorteringsristssystemet sett fra siden

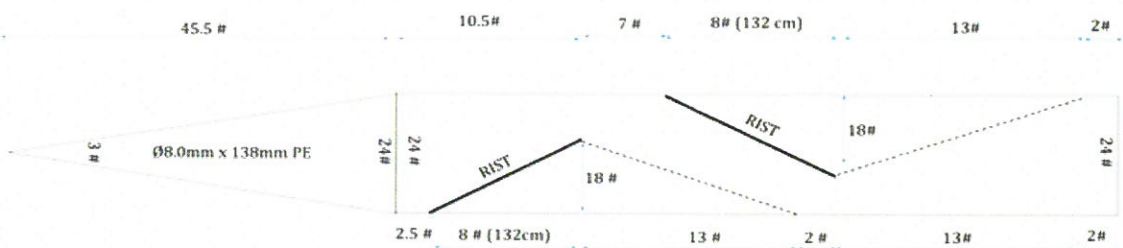

Figur 1 Fire-panels fleksibelt sorteringsristssystem.

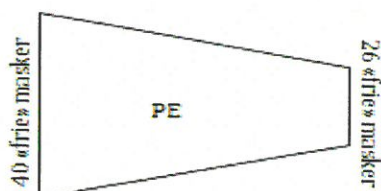

Figur 2. Ved overgang fra 4-panels sorteringsristseksjon til 4-panels belg skal alle fire sider i den skrånede seksjonen være like store.

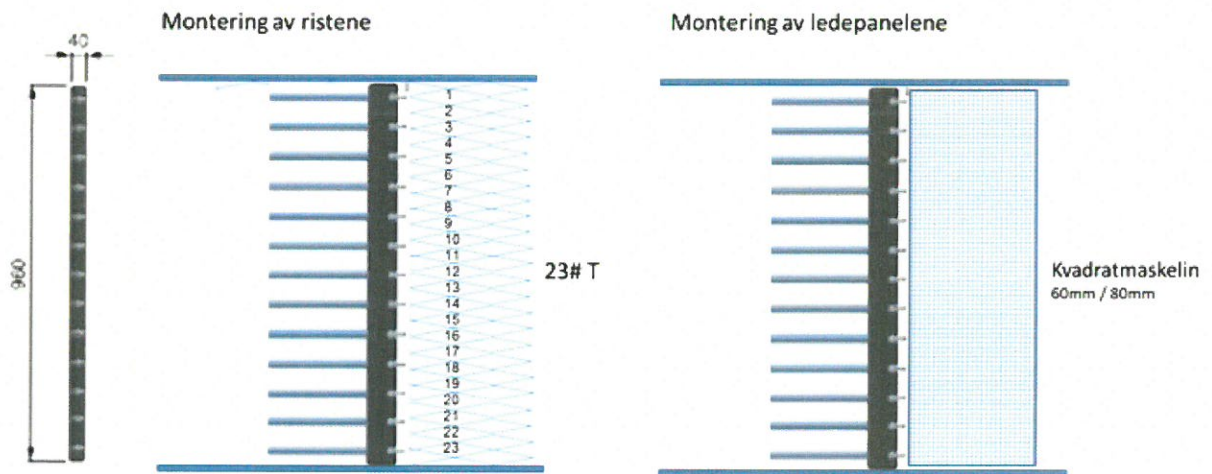

Figur 3 Montering av sorteringsrister mot over-/underpanel, samt montering av rist mot ledepaneler.